

# 令和3年大分県高等学校新人バスケットボール大会

令和4年1月9日(日)・2月12日(土)・13日(日)

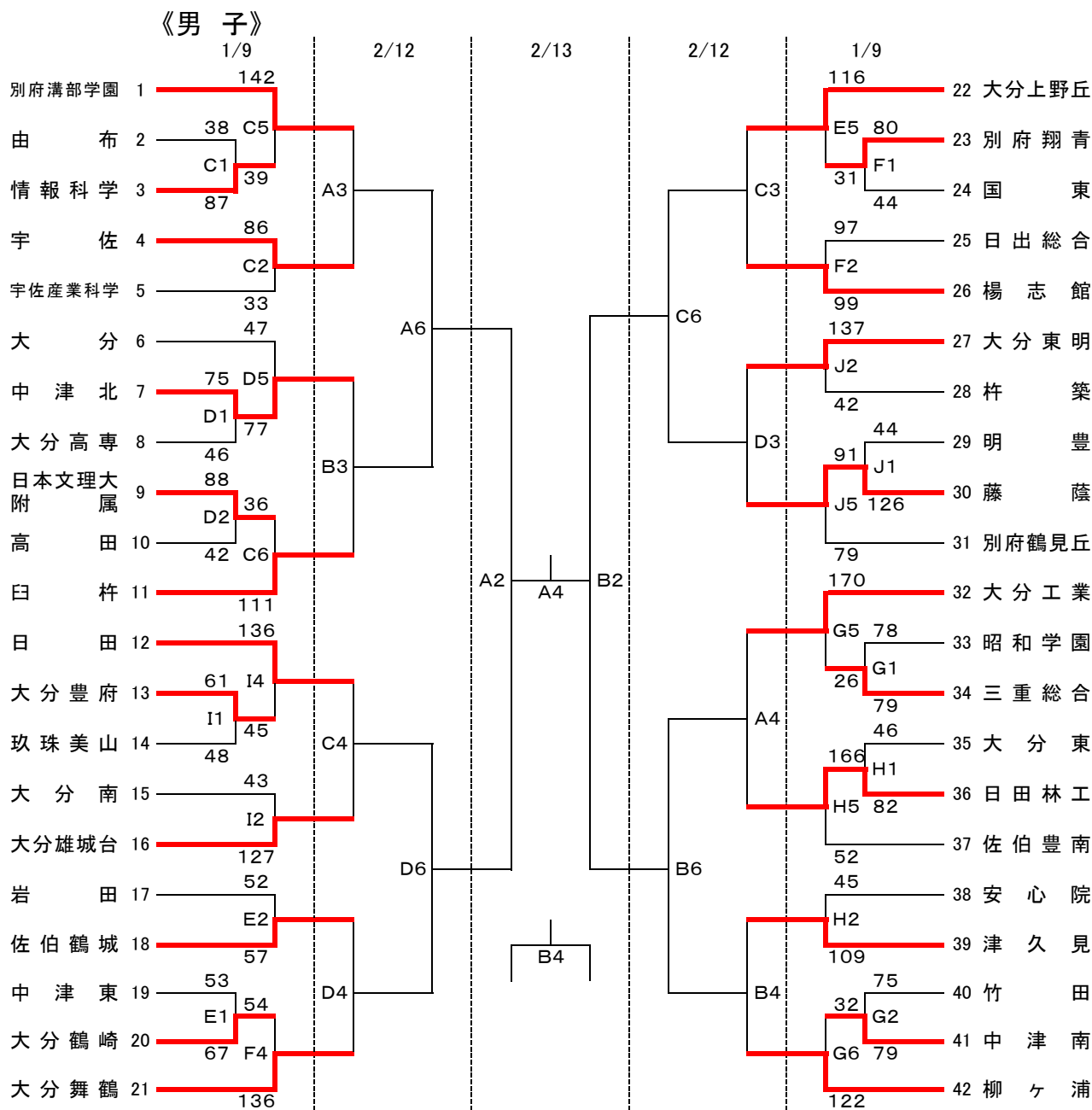

《試合会場》

《試合時間》

昭和電工武道スポーツセンター A・B・C・D

1試合目 9:00~  
 2試合目 10:30~  
 3試合目 12:00~  
 4試合目 13:30~  
 5試合目 15:00~  
 6試合目 16:30~

- ・会場校に迷惑をかけないよう、ゴミ・吸殻は各チームで必ず持ち帰りください。
- ・貴重品の管理は、各チームでしっかりして下さい。
- ・1試合目のオフィシャルは3試合目のチームからお願いします。  
 ただし、大分市内のチームが該当の場合は優先的にオフィシャルを行ってください。
- ・駐車場でのトラブルが多発しています。会場校の指示に必ず従って下さい。
- ・今大会は無観客試合です。

# 令和3年大分県高等学校新人バスケットボール大会

令和4年1月9日(日)・2月12日(土)・13日(日)

## 《女子》

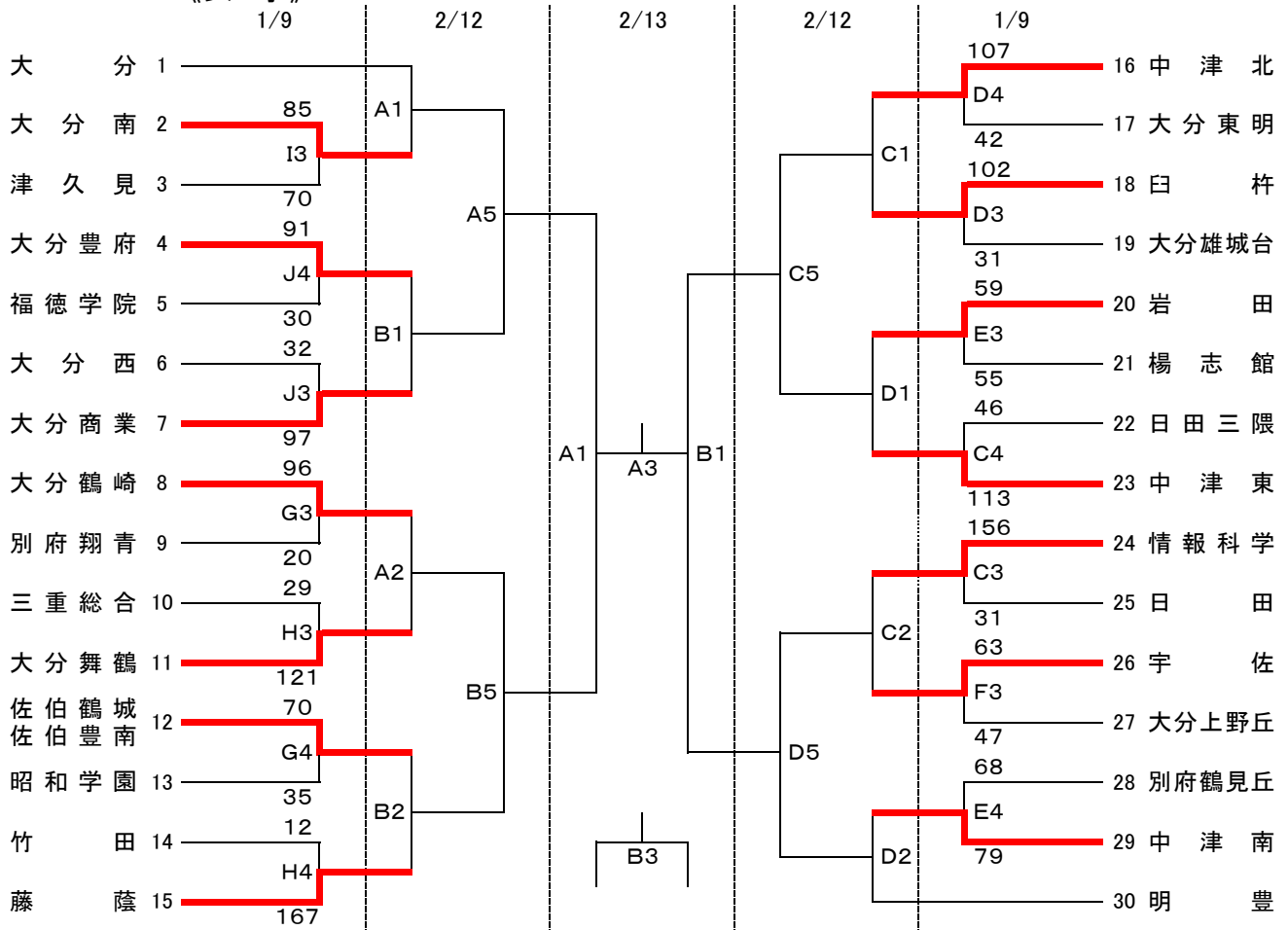

### 《試合会場》

昭和電工武道スポーツセンター A・B・C・D

### 《試合時間》

- 1試合目 9:00~
- 2試合目 10:30~
- 3試合目 12:00~
- 4試合目 13:30~
- 5試合目 15:00~
- 6試合目 16:30~

- ・会場校に迷惑をかけないよう、ゴミ・吸殻は各チームで必ず持ち帰りください。
- ・貴重品の管理は、各チームでしっかりして下さい。
- ・1試合目のオフィシャルは3試合目のチームからお願いします。  
ただし、大分市内のチームが該当の場合は優先的にオフィシャルを行ってください。
- ・駐車場でのトラブルが多発しています。会場校の指示に必ず従って下さい。
- ・今大会は無観客試合です。